

CAL. PARA ORIFICIOS PEQUEÑOS (CON RELOJ COMPARADOR)

ATENCIÓN: NO APTO PARA RELOJES
COMPARADORES DE 0,001 MM

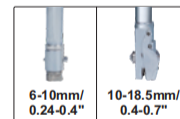
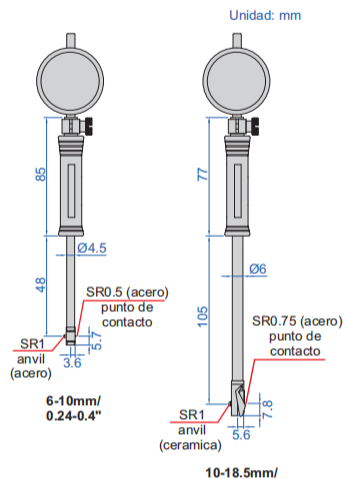

Métrico

Con reloj comparador

Código	Rango	Indicador	Precisión	Repetibilidad
2852-10	6-10mm	Rango 3mm, Graduación 0.01mm (2311-3F)	±0.012mm	0.003mm
2852-18	10-18.5mm	Rango 3mm, Graduación 0.01mm (2311-3F)	±0.012mm	0.003mm

Pulgadas

Con reloj comparador

Código	Rango	Indicador	Precisión	Repetibilidad
2323-04	0.24-0.4"	Rango 0.25", Graduación 0.0005"	±0.00075"	0.00015"
2323-07	0.4-0.7"		±0.00075"	0.00015"

- Accesorios opcionales:
anillo de ajuste (código 6312),
calibrador de orificios

con indicador digital



Métrico/Pulgadas

Con indicador digital (cable de datos código 7315-50M se necesita receptor,
7302-40M, opcional)

Código	Rango	Indicador	Precisión	Repetibilidad
2152-10	6-10mm/0.24-0.4"	Código 2108-10F, Rango 12.7mm/0.5", Resolución 0.002mm/0.0001" (puede cambiar a: 0.01mm/0.0005")	±0.012mm	0.003mm
2152-18	10-18.5mm/0.4-0.7"		±0.012mm	0.003mm